



## **2010 Waschm. & Kühlgeräte**

# DISHWASHER

## GB ELECTRONIC DISHWASHER

- 12 covers
- Low noise emission 43 dB (EN704-3)
- 4 temperatures 40/50/65/70 °C
- 6 washing programmes, 1 automatic
- Turbobody
- Automatically programmable
- Warning lights to indicate shortage of salt, polish or water
- Height adjustable basket
- Inside light
- Total protection against flooding
- Plinth not available

## E LAVAVAJILLAS ELECTRÓNICO

- 12 cubiertos
- Baja emisión de ruido 43 dB (EN704-3)
- 4 temperaturas 40/50/65/70 °C
- 6 programas de lavado, 1 automático
- Turbosecado
- Programable automáticamente
- Pilotos: falta sal, falta abrillantador, falta agua
- Cesta superior regulable en altura
- Luz interior
- Sistema de protección total antiinundación
- Zócalo no disponible

## F LAVE-VAISSELLE ÉLECTRONIQUE

- 12 couverts
- Faible émission de bruit 43 dB (EN704-3)
- 4 températures 40/50/65/70 °C
- 6 programmes de lavage, 1 automatique
- Séchage par condensation
- Programmable automatiquement
- Voyants lumineux indiquant l'absence de sel, de liquide de rinçage ou d'eau
- Panier supérieur réglable en hauteur
- Lumières internes
- Système de protection totale contre les inondations
- Socle pas disponible

## D ELEKTRONISCHER GESCHIRRSPÜLER

- 12 Maßgedecke
- Niedrige Geräuschemission 43 dB (EN704-3)
- 4 Temperaturen 40/50/65/70 °C
- 6 Spülprogramme, 1 Automatikprogramm
- Turbinentrockner
- Automatisch programmierbar
- Kontrollleuchten für Salz- Klarspüler oder Wassernachfüllung
- Höhenverstellbarer Oberkorb
- Innenbeleuchtung
- Wasservollschutzsystem
- Die abgebildete Blende der Spülmaschine ist nicht erhältlich



DT60A08/I



DN60A08/RBX



DMC60A08/AY

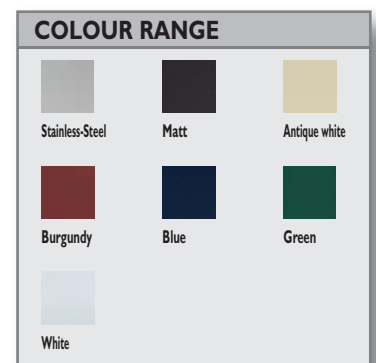
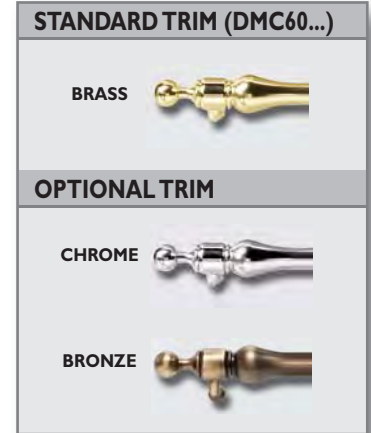

# REFRIGERATOR (RT90SBS - RN90SBS)

GB

## SIDE BY SIDE REFRIGERATORS

**TWIN COOLING SYSTEM** - The Twin Cooling System controls the refrigerator and freezer independently with two separate evaporators and precise electronic control. Through this independent system, the freezer and the refrigerator are cooled individually as required and are, therefore, more efficient. Since cool air does not travel through the same duct to reach the two compartments, odors are isolated.

**NO FROST** - The forced air circulation inside the refrigerator prevents the formation of excess moisture, which is the main cause of frost. Food is kept in better conditions: the colour is brighter and, of course, it is more nourishing. Besides, as no frost forms inside the freezer, it means all the space can be used and the packages do not stick to each other leaving the labels clearly visible.

**ZERODEGREE** - The special ZERODEGREE drawer is perfect for storing meat, fish and other highly perishable products. This compartment is perfectly insulated and the dedicated internal airflow keeps the temperature constantly lower than the rest of the refrigerator to guarantee better food preservation. In the ZERODEGREE drawer the food is stored at 0°C, just a few degrees lower than the rest of the refrigerator.

**SUPERCOOL** - The two special SUPERCOOL drawers are perfect for storing fruit and vegetables. Thanks to the exclusive moisture control system, fruit and vegetables are kept fresh for much longer, without withering and with less risk of mould forming.

**DIGITAL DISPLAY** - All the refrigerator functions are electronically controlled by the FUZZY LOGIC system which is connected to internal and external sensors to regulate the refrigerator functions regardless of the conditions and the amount of food stored inside.

**MULTI-FLOW SYSTEM** - Cool air circulates through multiple vents on every shelf level. This provides even distribution of cooling inside cabinets to keep your food fresh longer.

**POWER FREEZE BUTTON** - Speeds up the freezing process in the freezer.

**POWER COOL BUTTON** - Speeds up the cooling process in the refrigerator

**WATER AND ICE DISPENSER.**

Net refrigerator capacity: 345 litres

Net freezer capacity: 179 litres

Freezer class: 4-stars

Energy rating: A

Power intake (kWh/year): 520

Noise output: 41 dB

E

## FRIGORÍFICOS "SIDE BY SIDE"

**TWIN COOLING SYSTEM** - Sistema de enfriamiento doble - El frigorífico y el congelador cuentan con dos evaporadores. Mediante este sistema, ambos se enfrían de forma individual según las necesidades específicas de cada uno, lográndose así una mayor eficacia. Además, el olor de los alimentos del frigorífico no se mezcla con el de los alimentos del congelador gracias a la circulación del aire por separado.

**NO FROST** - Gracias a la circulación forzada del aire en el interior del frigorífico y del congelador, se evita la formación de excesiva humedad, causa principal de la escarcha. Los alimentos permanecen en mejores condiciones: con mejor color y, naturalmente, más nutritivos. Además, al no haber escarcha, todo el espacio del congelador puede utilizarse mejor, las bolsas no se pegan entre sí y las etiquetas son bien visibles.

**ZERODEGREE** - El cajón especial ZERODEGREE es ideal para la conservación de carne y pescado y de alimentos que se estropean con facilidad. Este compartimiento, en efecto, está perfectamente aislado y por su interior corre un chorro de aire que permite mantener una temperatura constante inferior a la del resto del frigorífico lo que garantiza una mejor conservación. En el cajón ZERODEGREE los alimentos se conservan a una temperatura de 0°C, ligeramente inferior a la del resto del frigorífico.

**SUPERCOOL** - Los dos cajones especiales SUPERCOOL son ideales para conservar fruta y verdura. En efecto, gracias al exclusivo sistema de control de la unidad, incluso la fruta y la verdura se conservan durante largo tiempo, no se resecan y se reduce la formación de moho.

**DISPLAY DIGITAL** - La gestión de las funciones del frigorífico está controlada electrónicamente por el sistema FUZZY LOGIC que, sirviéndose de sensores interiores y exteriores, regula el funcionamiento del frigorífico en cualquier condición ambiental y de carga.

**SISTEMA MULTIFLOW** (sistema de ventilación múltiple) - El aire frío circula a través de varias aberturas de ventilación por cada estante del frigorífico. Este sistema proporciona una distribución homogénea del aire dentro de los compartimentos para mantener los alimentos frescos durante más tiempo.

**BOTÓN Power Freeze** (congelación ultrarrápida) - Acelera el proceso de congelación.

**BOTÓN POWER COOL** (enfriamiento rápido) - Acelera el proceso de enfriamiento.

**DISPENSADOR DE AGUA Y HIELO.**

Capacidad neta del frigorífico: 345 litros

Capacidad neta del congelador: 179 litros

Clase de congelador: 4 estrellas

Clasificación energética: A

Consumo (kWh/año): 520

Nivel de ruido: 41 dB

F

## Réfrigérateurs "SIDE BY SIDE"

**TWIN COOLING SYSTEM** - Double système de Réfrigération - Le Twin Cooling System gère indépendamment le réfrigérateur et le congélateur avec deux évaporateurs séparés et un système électronique précis. Grâce à ce système, le réfrigérateur et le congélateur sont refroidis individuellement, ce qui les rend plus performants. Étant donné que l'air froid ne circule pas par le même conduit pour atteindre les deux compartiments, les odeurs sont isolées. L'action du Twin Cooling System associée au froid ventilé vous offre le meilleur des deux systèmes.

**NO FROST** - La circulation forcée de l'air à l'intérieur du réfrigérateur et du congélateur évite la présence d'humidité excessive, qui est la principale cause de la formation de givre. Les aliments se conservent en bon état : ils sont plus colorés et naturellement plus nourrissants. L'absence de givre permet par ailleurs d'utiliser toute la surface du congélateur, les sachets ne collent pas les uns aux autres et les étiquettes sont toujours bien visibles.

**ZERODEGREE** - Le compartiment ZERODEGREE spécial est l'idéal pour conserver la viande, le poisson et les denrées facilement périssables. Il est en effet très bien isolé et un courant d'air spécifique à l'intérieur garantit une température constante inférieure à celle du reste du réfrigérateur, assurant ainsi une meilleure conservation des aliments. Dans le compartiment ZERODEGREE, les aliments sont conservés à une température de 0°C, légèrement inférieure à celle du reste du réfrigérateur.

**SUPERCOOL** - Les deux tiroirs spéciaux SUPERCOOL sont parfaits pour conserver les fruits et les légumes. Grâce au système de contrôle d'humidité exclusif, les fruits et les légumes restent en effet frais longtemps, ils ne s'abîment pas et la formation de moisissure est réduite.

**AFICHEUR NUMÉRIQUE** - La gestion des fonctions du réfrigérateur est contrôlée électroniquement par le système FUZZY LOGIC qui règle le fonctionnement du réfrigérateur à l'aide de capteurs internes et externes, et ce, quelles que soient les conditions ambiantes et la nourriture stockée à l'intérieur.

**MULTI-FLOW SYSTEM** - L'air froid circule à travers plusieurs conduits sur chaque étage. De cette manière, la température est uniformément distribuée dans les compartiments pour conserver plus longtemps la fraîcheur des aliments.

**BOUTON POWER FREEZE** - Accélère le processus de congélation dans le congélateur.

**BOUTON POWER COOL** - Accélère le processus de refroidissement dans le réfrigérateur.

**DISTRIBUTEUR POUR L'EAU ET GLACE.**

Capacité nette réfrigérateur: 345 litres

Capacité nette congélateur: 179 litres

Classe congélateur: 4 étoiles

Rendement énergétique: A

Consommation (kWh/an): 520

Niveau sonore: 41 dB

D

## KÜHLSCHRÄNKE „SIDE BY SIDE“

**TWIN COOLING SYSTEM** - Das Twin Cooling System kontrolliert und generiert kühle Luft für Kühl- und Gefrierteil getrennt. Dies geschieht mit zwei von einander unabhängigen Verdampfern und einer präzisen elektronischen Steuerung, so dass in jedem Bereich die jeweils optimale Temperatur gewährleistet ist.

**NO FROST** - Die Zwangsumluftfunktion im Inneren des Kühl- und Gefrierschranks verhindert das Bilden von übermäßiger Feuchtigkeit - die Hauptursache von Frost. Die Lebensmittel bewahren sich unter diesen Bedingungen besser auf: farbiger und natürlich nahrhafter. Die Frostfreiheit gestattet das Ausnutzen des gesamten Gefrierraums, die Verpackungen haften nicht aneinander und die Etiketten sind immer gut sichtbar.

**ZERODEGREE** - Die spezielle NULLGRAD-LADE ist ideal zum Aufbewahren von Fleisch und Fisch sowie leichtverderblichen Lebensmitteln. Dieses Fach ist einwandfrei isoliert und im Inneren garantiert ein eigener Luftfluß das Beibehalten einer im Vergleich zum Kühlschrank geringeren, konstanten Temperatur und versichert eine bessere Konservierung. In der NULLGRAD-LADE werden die Lebensmittel bei einer Temperatur von 0°C aufbewahrt; diese Temperatur ist etwas kühler als die restliche Kühlschranktemperatur.

**SUPERCOOL** - Zwei spezielle SUPERFRISCHE-Schubladen eignen sich besonders zum Konservieren von Obst und Gemüse. Dank des exklusiven Feuchtigkeitskontrollsystems bleibt auch Obst und Gemüse lange frisch, trocknet nicht aus und auch die Schimmelbildung wird reduziert.

**DIGITALANZEIGE** - Die Funktionsverwaltung des Kühlschranks wird vom FUZZY LOGIC-System elektronisch gesteuert, indem über interne und externe Sensoren der Kühlschrankbetrieb bei allen Umgebungs- und Lastbedingungen geregelt wird.

**MULTI-FLOW-SYSTEM** - Das Multi-Flow-System lässt kalte Luft durch mehrere Auslässe strömen. So verläuft der Kühlprozess wesentlicher schneller und der Innenraum kühlt gleichmäßig bis in den letzten Winkel.

**TASTE POWER COOL** - Zum schnellen Kühlen von Lebensmitteln im Kühlabteil.

**TASTE POWER FREEZE** - Zum schnellen Einfrieren von Lebensmitteln im Gefrierabteil.

**WASSER UND EISSPENDER.**

Kühlschrank Nettofassungsvermögen: 345 Liter

Gefrierschrank Nettofassungsvermögen: 179 Liter

4 Sterne-Gefrierraum

Energieeffizienzklasse A

Stromverbrauch (kWh/Jahr): 520

Lärm: 41 dB

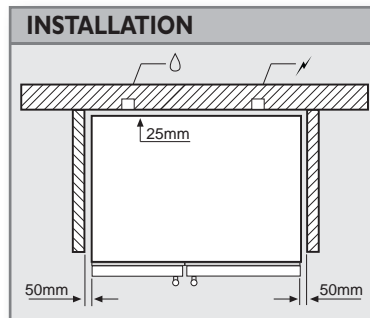

## REFRIGERATOR Techno



RT 90 SBS /I



- GB STAINLESS STEEL HANDLE
- E TIRADORES DE ACERO
- F POIGNEE ACIER INOX
- D EDELSTAHL HANDGRIFF

## REFRIGERATOR *Nostalgie*



RN 90 SBS /A



RN 90 SBS /RB

### TRIM



- GB HANDLE IN BRASS AS STANDARD
- E TIRADORES DE LATÓN ESTÁNDAR
- F POIGNEE EN LAITON STANDARD
- D HANDGRIFF AUS MESSING STANDARDMÄSSIG



- GB HANDLE IN CHROME UPON REQUEST
- E TIRADORES DE CROMO POR ENCARGO
- F POIGNEE CHROMES SUR DEMANDE
- D HANDGRIFF IN CHROM AUF WUNSCH VERCHROMT



- GB HANDLE IN BRONZE UPON REQUEST
- E TIRADORES DE BRONCE POR ENCARGO
- F POIGNÉE BRONZE SUR DEMANDE
- D HANDGRIFF IN BRONZE AUF WUNSCH VERCHROMT

# REFRIGERATOR Techno RT60C

**GB**

## TECHNICAL CHARACTERISTICS

Net refrigerator capacity: 207 litres  
 Net freezer capacity: 94 litres  
 Freezer class: 4-stars  
 No-frost system – Multiflow function  
 Temperature control: semi-electronic  
 Fridge-freezer defrosting: automatic  
 Energy rating: A+  
 Power intake (kWh/year): 303  
 Noise output: 41 dB  
 Reversible doors

**E**

## CARACTERÍSTICAS TÉCNICAS

Capacidad neta del frigorífico: 207 litros  
 Capacidad neta del congelador: 94 litros  
 Clase de congelador: 4 estrellas  
 Sistema "No frost" (función Multi Flow)  
 Control temperatura: semi-electrónico  
 Descongelación frigorífico/congelador: automático  
 Clasificación energética: A+  
 Consumo (kWh/año): 303  
 Nivel de ruido: 41 dB  
 Puertas reversibles

**F**

## CARACTERISTIQUES TECHNIQUES

Capacité nette réfrigérateur: 207 litres  
 Capacité nette congélateur: 94 litres  
 Classe congélateur: 4 étoiles  
 Système «No Frost», fonction Multi-Flow  
 Contrôle température: semi-électronique  
 Dégivrage réfrigérateur/congélateur: automatique  
 Classe d'efficacité énergétique: A+  
 Consommation (kWh/an): 303  
 Bruit: 41 dB  
 Portes réversibles

**D**

## TECHNISCHE EIGENSCHAFTEN

Kühlschrank Nettofassungsvermögen: 207 Liter  
 Gefrierschrank Nettofassungsvermögen: 94 Liter  
 4 Sterne-Gefriererraum  
 No Frost System - Multi-Flow-Funktion  
 Halbelekttronische Temperaturregelung  
 Automatische Abtauung Kühl/Gefrierschrank  
 Energieeffizienzklasse A+  
 Stromverbrauch (kWh/Jahr): 303  
 Lärm: 41 dB  
 Türen rechts/links anschlagbar



RT 60C/I

## COLOUR RANGE



Display frame is available in dark grey only

## TRIM



- GB** STAINLESS STEEL HANDLE
- E** TIRADORES DE ACERO
- F** POIGNÉE ACIER INOX
- D** EDELSTAHL HANDGRIFF

## INSTALLATION

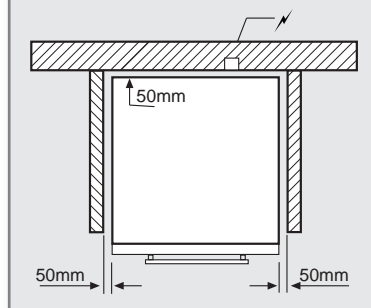

# REFRIGERATOR *Nostalgie* RN60C

**GB**

## TECHNICAL CHARACTERISTICS

Net refrigerator capacity: 207 litres  
 Net freezer capacity: 94 litres  
 Freezer class: 4-stars  
 No-frost system – Multiflow function  
 Temperature control: semi-electronic  
 Fridge-freezer defrosting: automatic  
 Energy rating: A+  
 Power intake (kWh/year): 303  
 Noise output: 41 dB  
 Reversible doors

**E**

## CARACTERÍSTICAS TÉCNICAS

Capacidad neta del frigorífico: 207 litros  
 Capacidad neta del congelador: 94 litros  
 Clase de congelador: 4 estrellas  
 Sistema "No frost" (función Multi Flow)  
 Control temperatura: semi-electrónico  
 Descongelación frigorífico/congelador: automático  
 Clasificación energética: A+  
 Consumo (kWh/año): 303  
 Nivel de ruido: 41 dB  
 Puertas reversibles

**F**

## CARACTERISTIQUES TECHNIQUES

Capacité nette réfrigérateur: 207 litres  
 Capacité nette congélateur: 94 litres  
 Classe congélateur: 4 étoiles  
 Système «No Frost», fonction Multi-Flow  
 Contrôle température: semi-électronique  
 Dégivrage réfrigérateur/congélateur: automatique  
 Classe d'efficacité énergétique: A+  
 Consommation (kWh/an): 303  
 Bruit: 41 dB  
 Portes réversibles

**D**

## TECHNISCHE EIGENSCHAFTEN

Kühlschrank Nettofassungsvermögen: 207 Liter  
 Gefrierschrank Nettofassungsvermögen: 94 Liter  
 4 Sterne-Gefrierraum  
 No Frost System - Multi-Flow-Funktion  
 Halblelektronische Temperaturregelung  
 Automatische Abtauwung Kühl/Gefrierschrank  
 Energieeffizienzklasse A+  
 Stromverbrauch (kWh/Jahr): 303  
 Lärm: 41 dB  
 Türen rechts/links anschlagbar



**RN 60C/RBX**

## COLOUR RANGE



Display frame is available in dark grey only

## TRIM



- GB** HANDLE IN BRASS AS STANDARD
- E** TIRADORES DE LATÓN ESTÁNDAR
- F** POIGNÉE EN LAITON STANDARD
- D** HANDGRIFF AUS MESSING STANDARDMÄSSIG



- GB** HANDLE IN CHROME UPON REQUEST
- E** TIRADORES DE CROMO POR ENCARGO
- F** POIGNÉE CHROMES SUR DEMANDE
- D** HANDGRIFF IN CHROM AUF WUNSCH VERCHROMT



- GB** HANDLE IN BRONZE UPON REQUEST
- E** TIRADORES DE BRONZE POR ENCARGO
- F** POIGNÉE EN BRONZE SUR DEMANDE
- D** HANDGRIFF IN BRONZE AUF WUNSCH VERCHROMT





MAJESTIC MS120FRDMP/AY + HOOD AM120/A

REFRIGERATOR RN90SBS/AY

DISHWASHER DN60A08/AY



ILVE spa - Campodarsego (Padova) - ITALIA

## General Catalogue 2010

**THIS CATALOGUE CANCELS AND REPLACES THE PREVIOUS ONES**

**ILVE** refuses all responsibility for possible errors in this booklet due to misprints or copying mistakes. **ILVE** reserves the right to make any modifications to the products that may be useful or necessary without compromising their main characteristics. If your dealer cannot provide for the information you need, apply to **ILVE**.

**DISTRIBUTED BY:**



**0699 120 90000 [wien@ilve.at](mailto:wien@ilve.at)  
ILVE Austria - [www.ilve.at](http://www.ilve.at)**